

BRANDVERTRAGENDE EN KOGELWERENDE SCHUIFLOKETTEN



Op plaatsen waar maximale veiligheid vereist is bieden de brandwerende en kogelwerende loketten van Metaglas uitkomst. De loketten staan niet alleen garant voor optimale veiligheid, maar bieden dankzij de slank gedetailleerde profielen ook grote openheid.



BRANDVERTRAGENDE EN KOGELWERENDE SCHUIFLOKETTEN

Brandvertragend
Kogelwerend
Extra veiligheid
Maximale openheid



3



4

1 De brandvertragende en kogelwerende loketten zijn in verschillende uitvoeringen leverbaar:

- Verticaal schuivend
- Horizontaal schuivend
- Elektrisch of handmatig bediend
- Tweezijdig of eenzijdig brandwerend
- Zelfsluitend bij brand.

2 Door de slanke maar sterke profielen is het mogelijk loketten met grote afmetingen te maken. Maar ook kleinere loketten bieden door de slanke profielen maximale openheid.

[CCU Crisisopvang Meander Amersfoort, Atelier Pro Architecten]

3 Brandvertragende schuifloketten voorkomen 30 tot 60 minuten brandvoortplanting. Deze schuifloketten kunnen worden toegepast op balies waar een combinatie van openheid gewenst is en waar tevens een brandvertragende eis ligt. Naast brandwerend zijn de loketten tochtwerend en geluiddempend.

[Ahoy Rotterdam]

4 Enkele voorbeelden van locaties waar een brandvertragend schuifloket kan worden toegepast:

- Entrees
- Ziekenhuizen
- Kantoorpanden
- Portierloges

[CCU Crisisopvang Meander Amersfoort, Atelier Pro Architecten]

Wilt u meer weten over brandvertragende en kogelwerende loketten van Metaglas? Neem dan vrijblijvend contact met ons op.

MEFISTOP BRANDVERTRAGENDE SCHUIFLOKETTEN

HORINZONTAAL SCHUIVENDE LOKETTEN

Glas

Standaard: 30 of 60 minuten brandwerend glas
Optie: alle brandwerende glassoorten

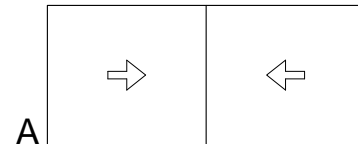

Kleur profielen

Standaard: coating in standaard RAL kleuren
stralen volgens SIS 05.5900 SA2.5-3
40 micron epoxy primer
50 micron poedercoating

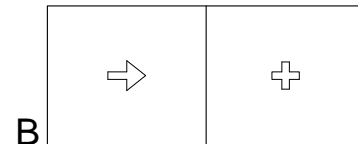

Optie: extra behandeling met
25 micron zink metaliseerlaag
ten behoeve van buiten toepassing

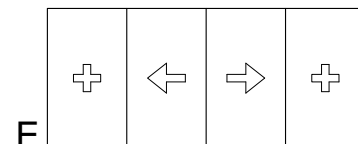

Modellen

Standaard: model A
Optie: model B en E

Normen

Bedieningskracht van Mefistop schuifloketten is conform NEN 3662 en bedraagt maximaal 150N.

Brandvertragendheid

Standaard: 30 minuten brandvertragend
Optie: 60 minuten brandvertragend
Testrapporten zijn op aanvraag verkrijgbaar.

Uitvoeringen:

Standaard: handbediend
Opties: bediening met zelfsluitinrichting
elektrische bediening

Sloten

Standaard: afsluitbaar met sleutel
Optie: elektrisch vergrendelbaar

MEFISTOP BRANDVERTRAGENDE SCHUIFLOKETTEN

VERTICAAL SCHUIVENDE LOKETTEN

Glas

Standaard: 30 minuten brandwerend glas
Optie: 60 minuten brandwerend glas en
andere brandwerende glassoorten

Kleur profielen

Standaard: in standaard RAL kleur
stralen volgens SIS 05.5900 SA2.5-3
40 micron epoxy primer
50 micron poedercoating
Optie: extra behandeling met 25 micron zink
metaliseerlaag ten behoeve van buiten toepassing

Modellen

Standaard: model A
Optie: model B en C

Brandvertragendheid

Standaard: 30 minuten brandwerend
Optie: 60 minuten brandwerend
Testrapporten zijn op aanvraag verkrijgbaar.

Uitvoeringen:

Standaard: elektrische bediening
Optie: elektrische bediening i.c.m. aansluiting
op brandmeldinstallatie

Sloten

Optie: afsluitbaar met sleutel

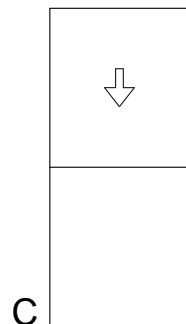
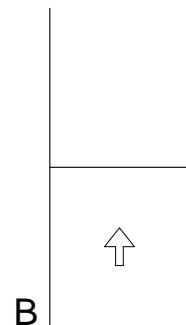
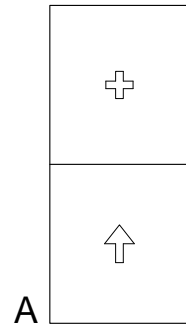

MEFISTOP BRANDVERTRAGENDE SCHUIFLOKETTEN

MHSL-1A

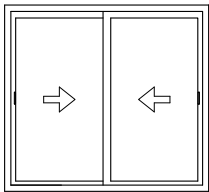

Mefistop 30 minuten brandwerend
horizontaal schuifloket, type MHSL-1A,
bestaande uit 2 schuifpanelen

Voorzien van:

- 30 minuten brandwerend glas
- stalen buitenframe van profiel nr. 8900
- stalen looprails nr. 8902
- stalen raamframes van profiel nr. 8903, nr. 8905
- eindstop nr. 8917
- gelagerde loopwielen nr. 8971
- handgreep nr. 9307
- slot nr. 5203
- opschuimende componenten

Opties: Zelfsluitinrichting met smeltzekering
 Zelfsluitinrichting met kleefmagneet
 60 minuten brandwerend

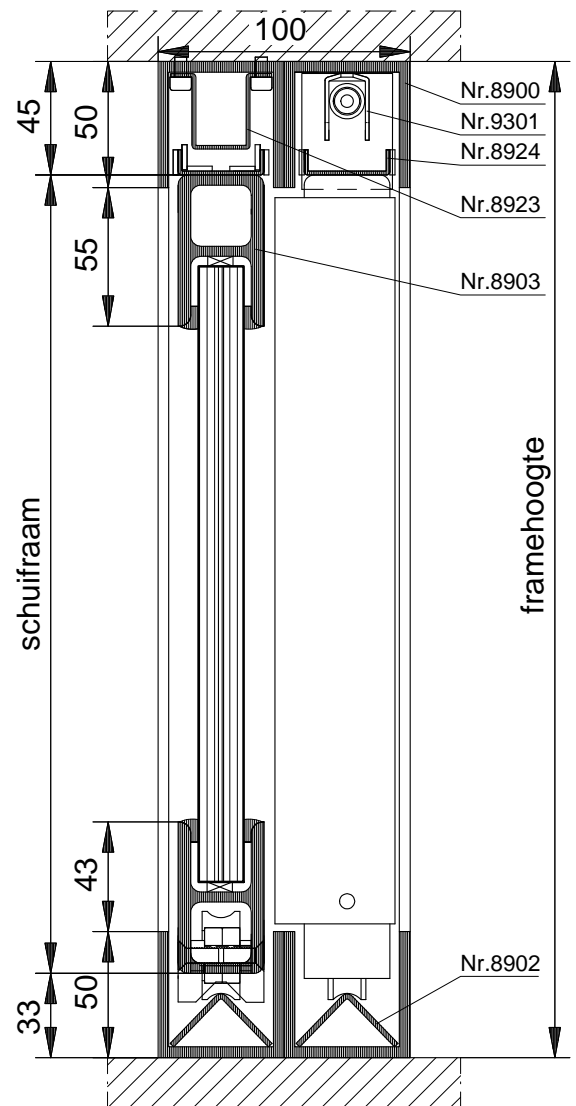

VERTICALE DOORSNEDE MHSL-1A

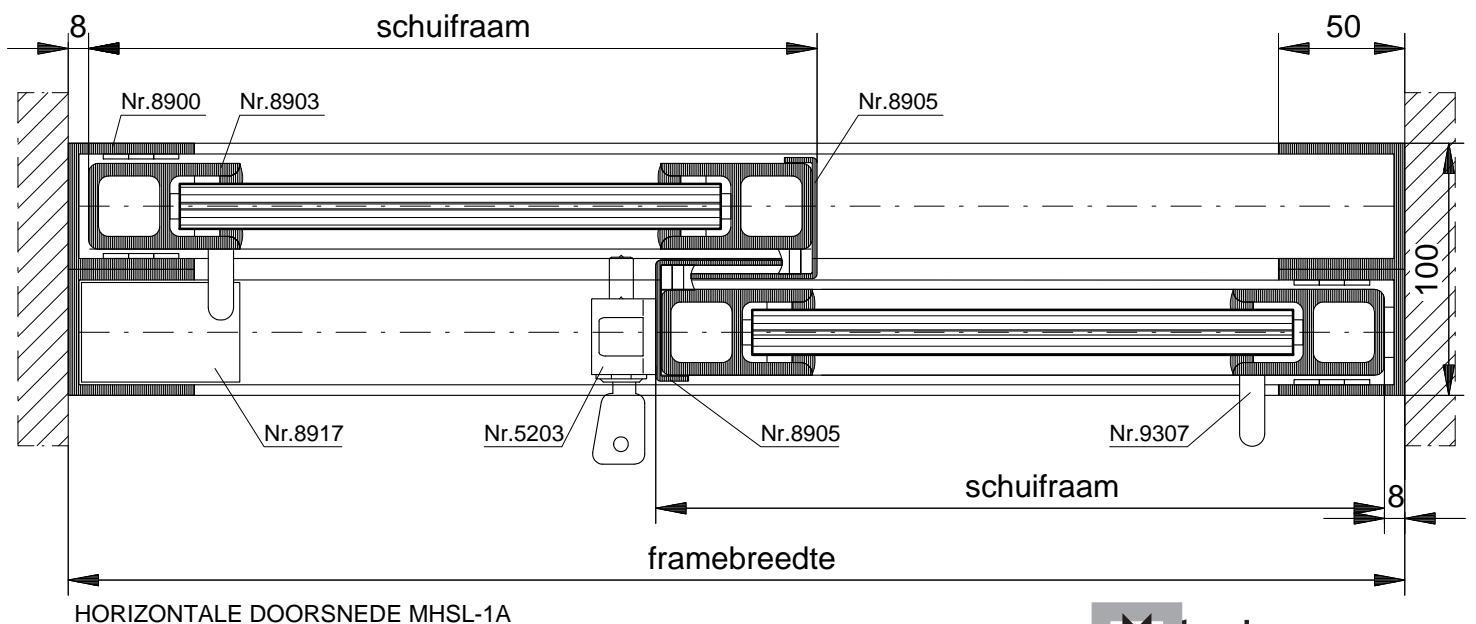

HORIZONTALE DOORSNEDE MHSL-1A

MEFISTOP BRANDVERTRAGENDE SCHUIFLOKETTEN

MHSL-1B

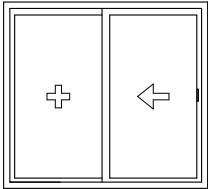

Mefistop 30 minuten brandvertragend horizontaal schuifloket, elektrisch bediend type MHSL-1B, bestaande uit 1 schuifpaneel en 1 vast paneel

Voorzien van:

- 30 minuten brandwerend glas
- stalen buitenframe van profiel nr. 8900
- stalen looprails nr. 8902
- stalen raamframes van profiel nr. 8903, nr. 8905, nr. 8923 en nr. 8924
- eindstop nr. 8917
- gelagerde loopwielen nr. 8971
- handgreep nr. 9307
- opschuimende componenten
- slot nr. 5203

Opties: Zelfsluitinrichting met smeltzekering
 Zelfsluitinrichting met kleefmagneet
 60 minuten brandwerend

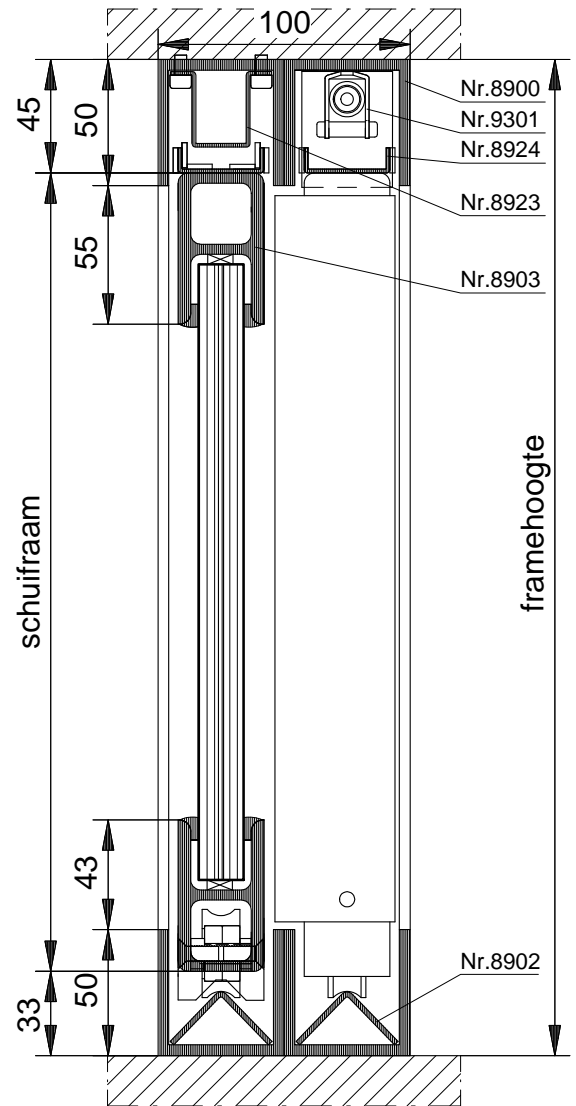

VERTICALE DOORSNEDE MHSL-1B

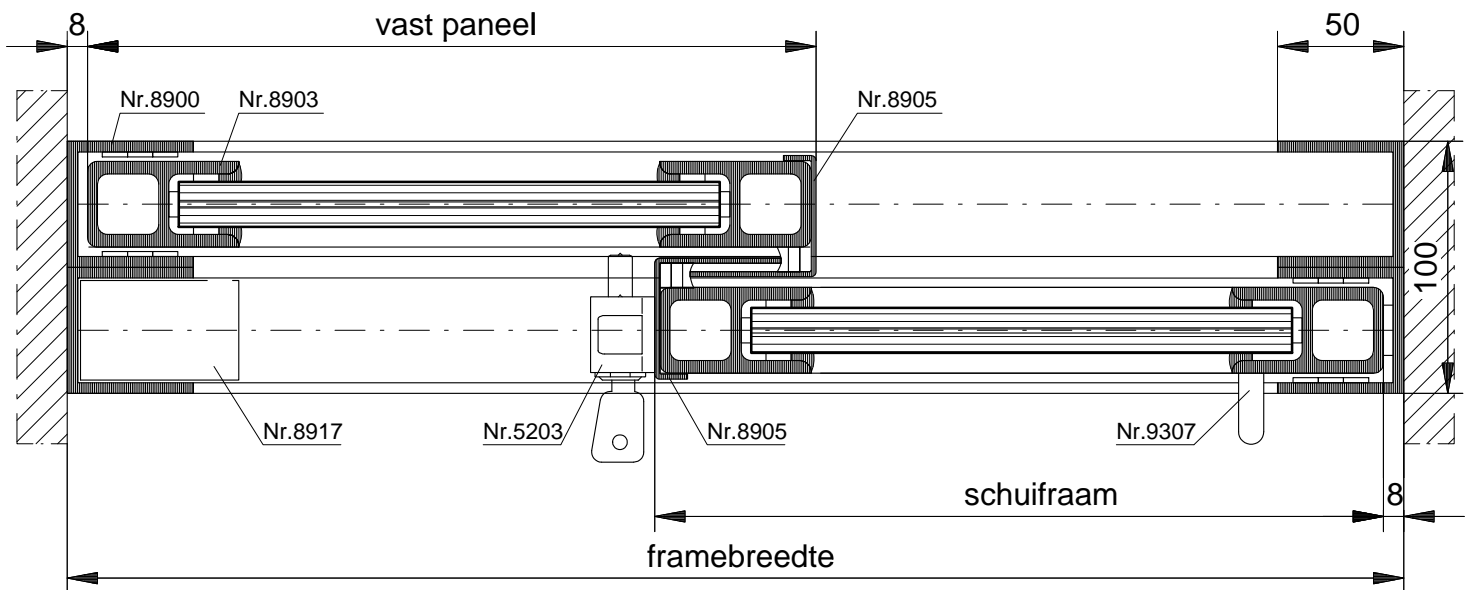

HORIZONTALE DOORSNEDE MHSL-1B

MEFISTOP BRANDVERTRAGENDE SCHUIFLOKETTEN

MHSL-1E

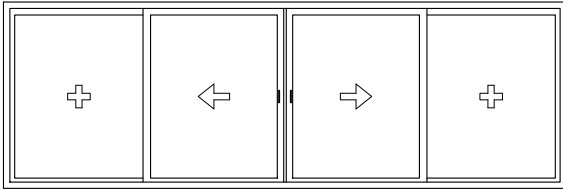

Mefistop 30 minuten brandvertragend horizontaal schuifloket, type MHSL-1E, bestaande uit 2 schuifpanelen en 2 vaste panelen

Voorzien van:

- 30 minuten brandwerend glas
- stalen buitenframe van profiel nr. 8900
- stalen looprails nr. 8902
- stalen raamframes van profiel nr. 8903, nr. 8905, nr. 8923 en nr. 8924
- eindstoppen nr. 8917
- gelagerde loopwielen nr. 8971
- handgrepen nr. 9307
- slot nr. 5203
- opschuimende componenten

Opties: Zelfsluitinrichting met smeltzekering
 Zelfsluitinrichting met kleefmagneet
 60 minuten brandwerend

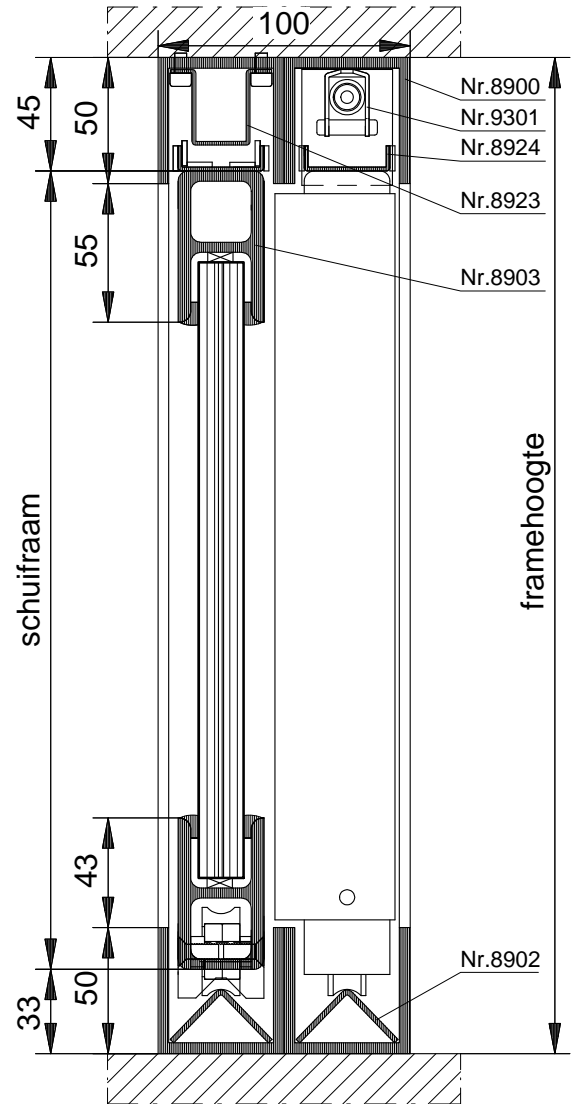

VERTICALE DOORSNEDE MHSL-1E

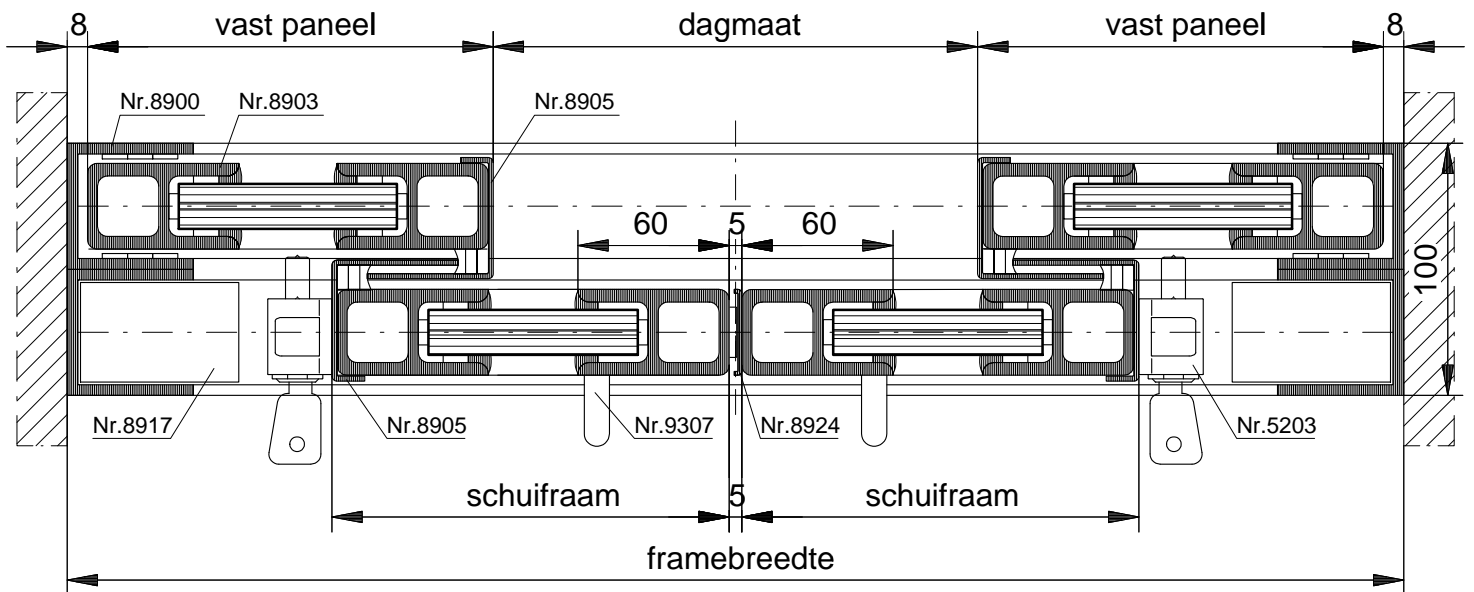

HORIZONTALE DOORSNEDE MHSL-1E

MEFISTOP BRANDVERTRAGENDE SCHUIFLOKETTEN

ONDERDELEN TYPE MHSL

Kozijnprofiel nr. 8900

Materiaal: staal
Kleur: gepoedercoat

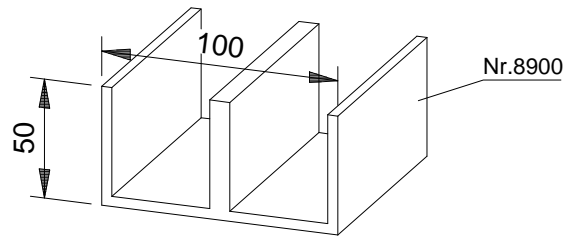

Raamprofiel nr. 8903

Materiaal: staal
Kleur: gepoedercoat

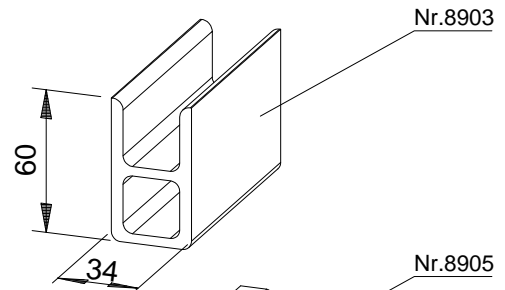

Raamprofiel nr. 8905

Materiaal: staal
Kleur: gepoedercoat

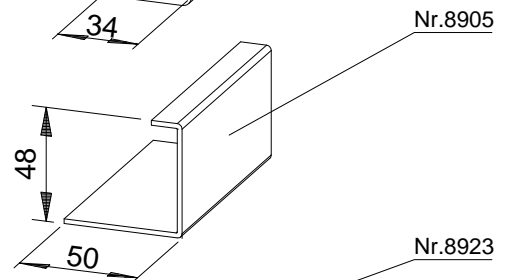

Raamprofiel nr. 8923

Materiaal: staal
Kleur: gepoedercoat

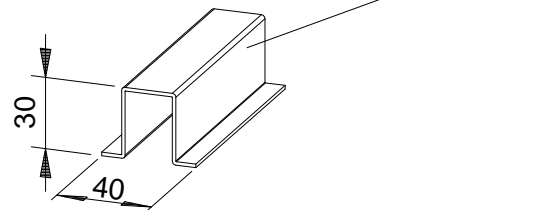

Raamprofiel nr. 8924

Materiaal: staal
Kleur: gepoedercoat

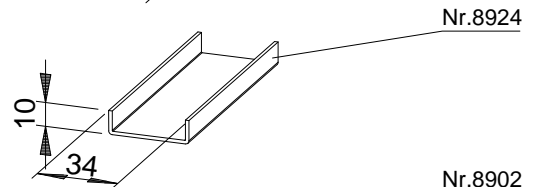

Looprail nr. 8902

Materiaal: staal
Kleur: gepoedercoat

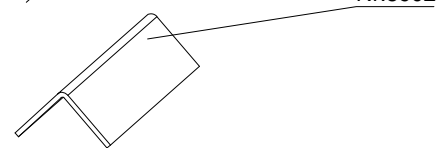

Loopwiel nr. 8971

Materiaal: rvs

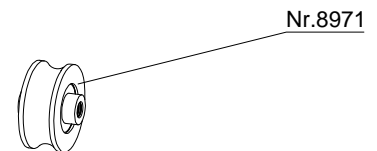

Handgreep nr. 9307

Materiaal: rvs



Drukslot nr. 5203

Materiaal: gepoedercoat huis met metalen cilinder

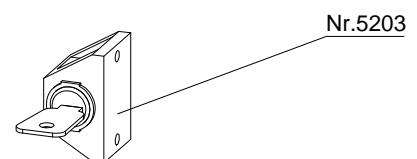

MEFISTOP BRANDVERTRAGENDE SCHUIFLOKETTEN

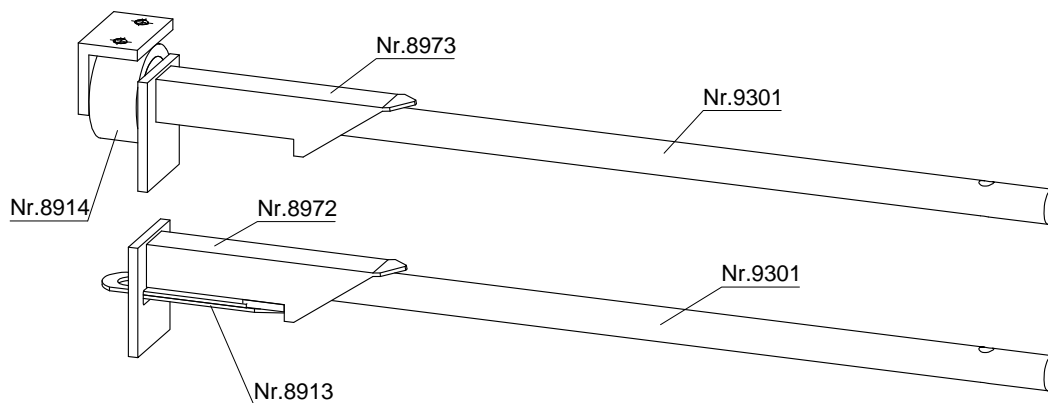

Zelfsluitinrichting met smeltzekering en sluitveer

Toepassing: indien loket bij brand automatisch moet sluiten reagerend op omgevingstemperatuur.
kritische temperatuur: 72°C

Zelfsluitinrichting met kleefmagneet en sluitveer

Toepassing: indien loket bij brand automatisch moet sluiten reagerend op elektrisch signaal van brandmeldinstallatie.
Magneet wordt permanent gevoed met 24V DC die via relaischakeling wordt onderbroken.

MEFISTOP BRANDVERTRAGENDE SCHUIFLOKETTEN

EMVSL-1A

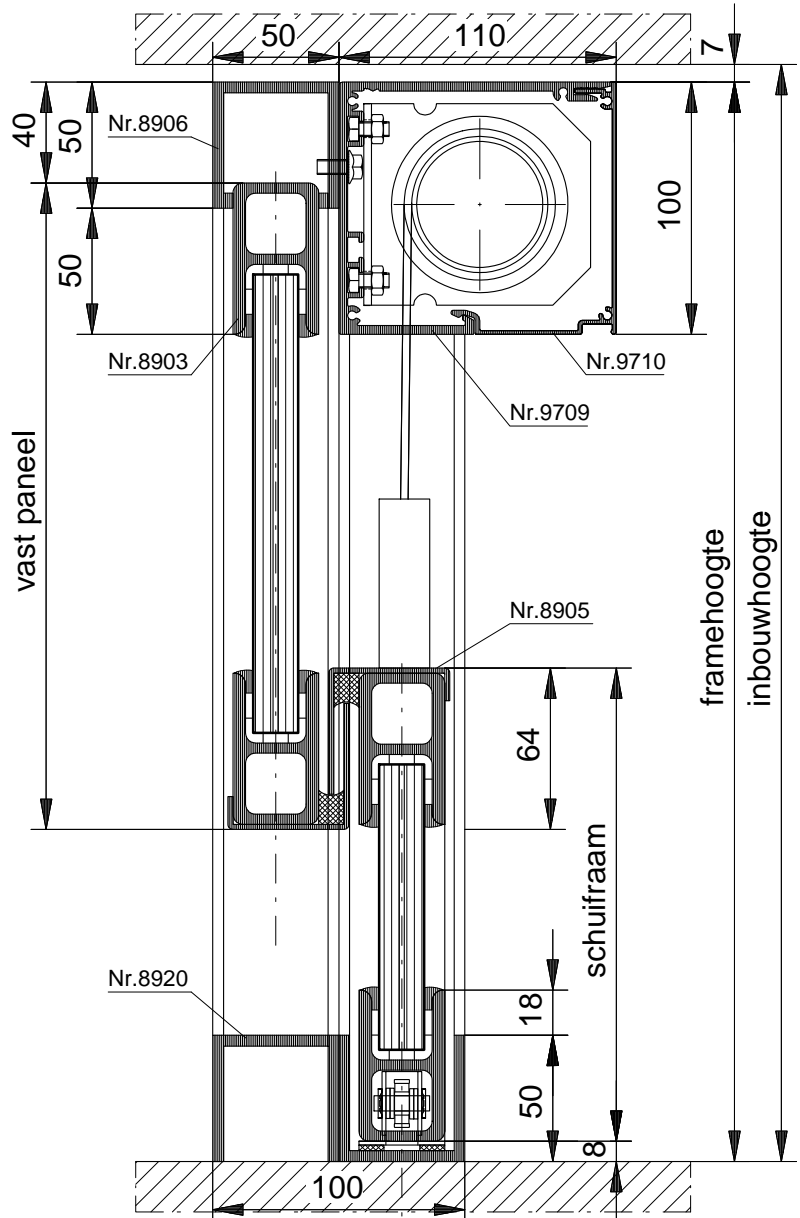
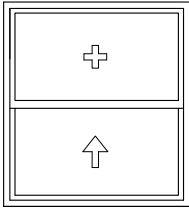

VERTICALE DOORSNEDE EMVSL-1A

Mefistop 30 minuten elektrisch brandwerend verticaal schuifloket, type EMVSL-1A, bestaande uit 1 schuifpaneel en 1 vast paneel

Voorzien van:

- 30 minuten brandwerend glas
- stalen buitenframe van profiel nr. 8900, nr. 8920 en nr. 8906 en nr. 8921
- stalen raamframe van profiel nr. 8903 en nr. 8905
- zijgeleidingswielen nr. 8915
- motorunit nr. 9709 en nr. 9710 met aandrijfunite nr. 9742
- vaste afstandbediening nr. 9711

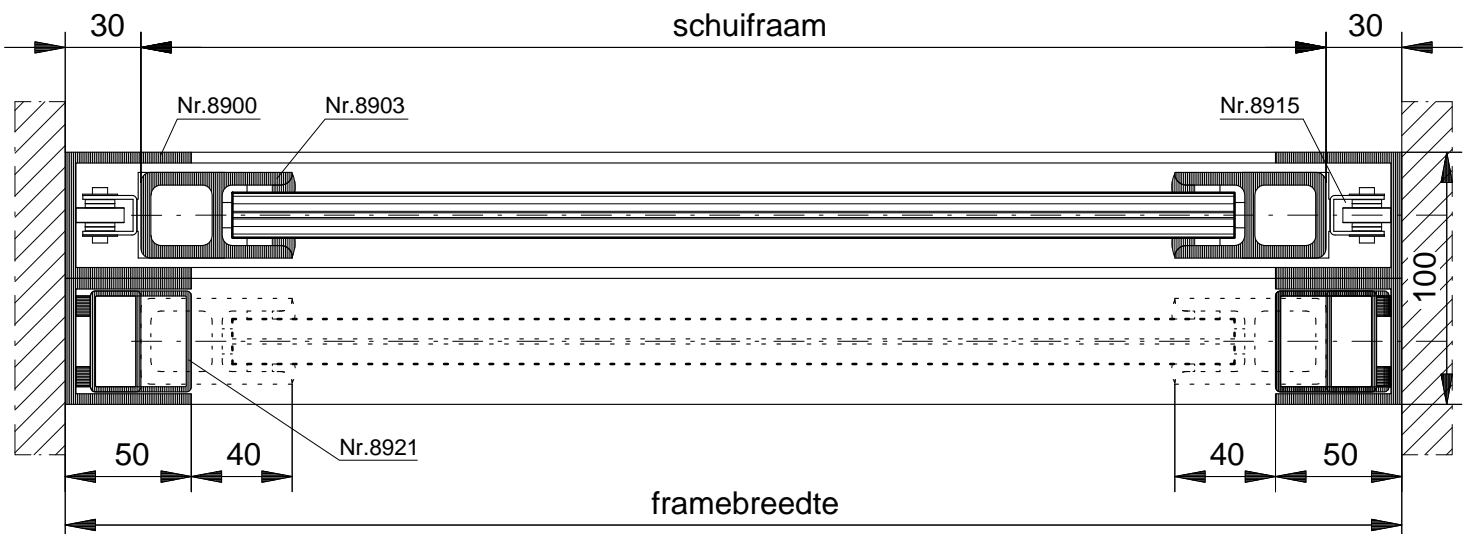

HORIZONTALE DOORSNEDE EMVSL-1A

MEFISTOP BRANDVERTRAGENDE SCHUIFLOKETTEN

ONDERDELEN TYPE EMVSL

Kozijnprofiel nr. 8900

Materiaal: staal
Kleur: gepoedercoat

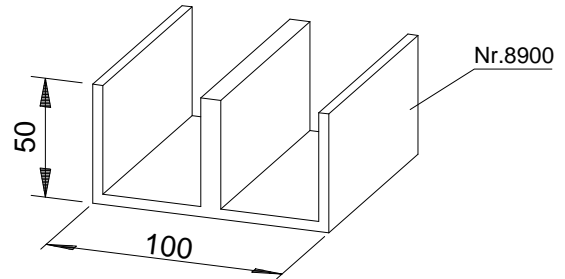

Raamprofiel nr. 8903

Materiaal: staal
Kleur: gepoedercoat

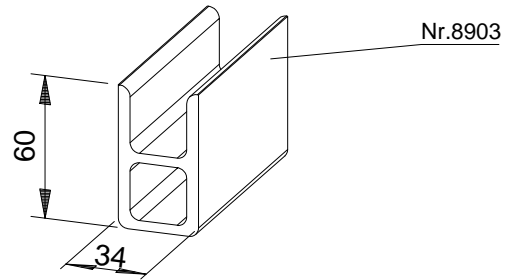

Raamprofiel nr. 8905

Materiaal: staal
Kleur: gepoedercoat

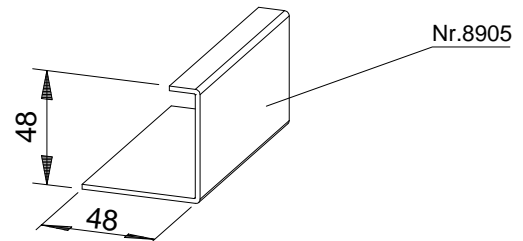

Kozijnprofiel nr. 8920

Materiaal: staal
Kleur: gepoedercoat

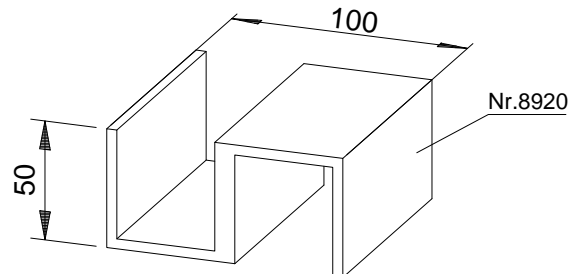

Kozijnprofiel nr. 8906

Materiaal: staal
Kleur: gepoedercoat

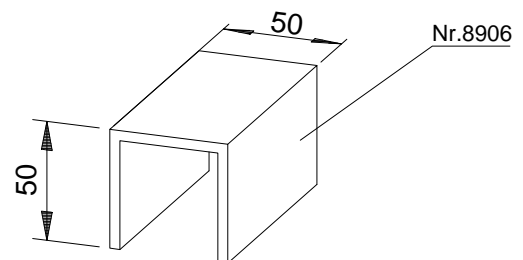

MEFISTOP BRANDVERTRAGENDE SCHUIFLOKETTEN

Steunprofiel nr. 8921

Materiaal: staal
Kleur: gepoedercoat
Maximale belasting: 50 kg. / wiel

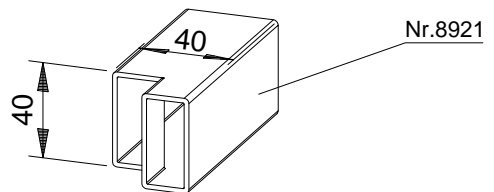

Zijgeleidingswiel nr. 8915

Materiaal: rvs
Materiaal wielen: rvs
Maximale belasting: 50 kg. / wiel



Koof nr. 9709 en nr. 9710 voor aandrijfunite nr. 9742

Materiaal: aluminium
Standaard: in de kleur van het loket
Aansluitvoorziening: wandcontactdoos 220V

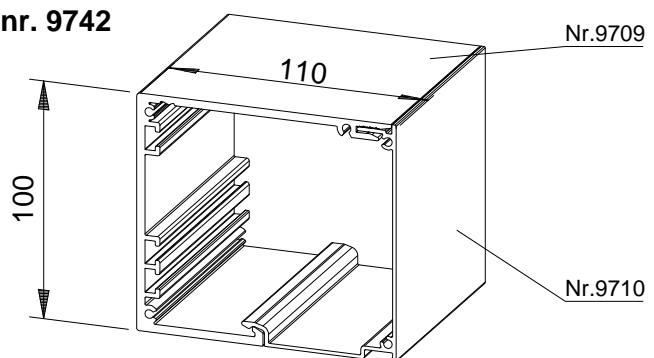

Drukslot nr. 5203

Materiaal: gepoedercoat huis met metalen cilinder

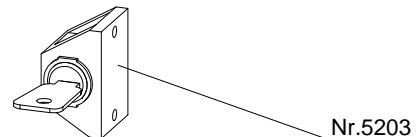

Vaste afstandbediening nr. 9711

Materiaal: kunststof
Kleur: wit / grijs

